

# KOMATSU

Característica	U.M.	D85EX-15E0
<b>Carac.Principal</b>		
Potência máxima	HP	266
Custo Horário	R\$	0,00
<b>Dados da Lâmina</b>		
Capacidade	m <sup>3</sup>	7
Dimensões (LxA)	mm	3.635 x 1.580
Elevação máxima acima do solo	mm	1.210
Profundidade máxima de corte	mm	540
Tipo		Semi "U"
Custo Horário	R\$	0,00
<b>Material rodante</b>		
Largura das sapatas	mm	560
Posição da roda motriz		Traseira, no nível do solo
Quantidade de roletes		2 superiores / 7 inferiores
Custo Horário	R\$	0,00
<b>Motor</b>		
Modelo		Komatsu SAA6D125E-5, eletrônico (Tier III)

Norma de medição		Não informado
Torque máximo	Nm/rpm	Não informado
Custo Horário	R\$	0,00
<b>Eletrônica embarcada</b>		
Sistema de diagnose de falhas		Standard
Sistema de gerenciamento de operação/manutenção		Standard
Sistema de transmissão de dados		Standard
Custo Horário	R\$	0,00
<b>Sistema hidráulico</b>		
Pressão máxima	bar	230
Tipo e características		Sistema sensor de carga de centro fechado
Vazão máxima	l/min	195
Custo Horário	R\$	0,00
<b>Informações Complementares</b>		
Cabine		Fechada, com ar condicionado e proteção ROPS/FOPS como itens de série
Código Finame		Não aplicável
Dimensões (CxLxA) para transporte	mm	5.795 x 3.635 x 3.330
Escarificador		Com porta-pontas múltiplo, dotado de três dentes
Força na barra de tração	kN	500

Marchas		3 à frente / 3 à ré
País de origem		Japão
Peso operacional	kg	28.100
Preço de Referência	R\$	Não Informado
Pressão de contato no solo	kg/cm²	0,75
Sistema de direção		PCCS controle de comando na palma da mão
Sistema de transmissão		Com engrenagens planetárias e embreagem multidiscos com conversor de torque, modelo Komatsu Torflow
Custo Horário	R\$	0,00

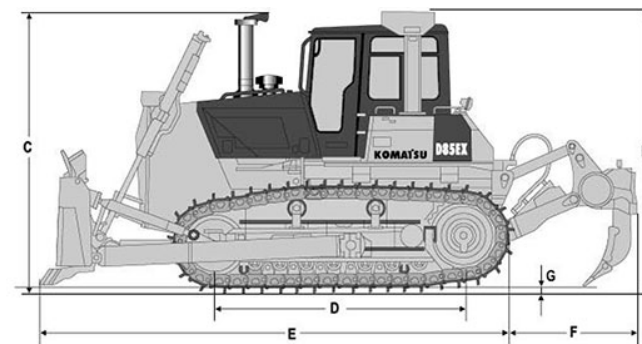
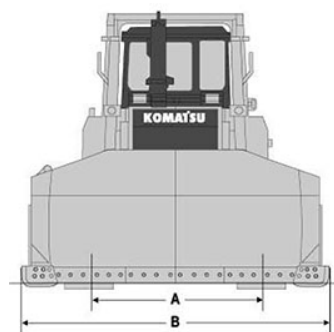

A	B	C	D	E	F	G	H
2.000	3.635	3.330	3.050	5.795	1.460	72	3.324