

NEW HOLLAND CONSTRUCTION

Característica	U.M.	B110B
Carac.Principal		
Potência máxima	HP	96 (2.200)
Custo Horário	R\$	0,00
Motor		
Modelo		New Holland F4GE9484C*J602
Norma de medição		(*) SAE J1349
Torque máximo	Nm/rpm	406 /1.400
Custo Horário	R\$	0,00
Informações sobre a carregadeira		
Altura de descarga	mm	2.784
Altura total	mm	4.276
Força de desagregação na caçamba	kgf	6.340
Profundidade de escavação	mm	100
Custo Horário	R\$	0,00
Dados da caçamba (tipo uso geral) - Carregadeira		
Capacidade coroada - Carregadeira	m³	0,88
Largura - Carregadeira	mm	2.345

Custo Horário	R\$	0,00
---------------	-----	------

Informações sobre a retroescavadeira

Alcance máximo horizontal	mm	6.279
---------------------------	----	-------

Altura máxima de corte	mm	6.206
------------------------	----	-------

Altura máxima de descarga	mm	4.450
---------------------------	----	-------

Força de escavação da caçamba	kgf	5.883
-------------------------------	-----	-------

Profundidade máxima de escavação	mm	5.623
----------------------------------	----	-------

Custo Horário	R\$	0,00
---------------	-----	------

Dados da caçamba (tipo uso geral)

Capacidade coroada	m ³	0,20 / 0,26
--------------------	----------------	-------------

Largura	mm	610
---------	----	-----

Custo Horário	R\$	0,00
---------------	-----	------

Eletrônica embarcada

Sistema de diagnose de falhas	Não disponível
-------------------------------	----------------

Sistema de gerenciamento de operação/manutenção	Sim
---	-----

Sistema de transmissão de dados	New Holland Fleet Force (Telemetria)
---------------------------------	--------------------------------------

Custo Horário	R\$	0,00
---------------	-----	------

Pneus

Dianteiros	12,5/80 x 18-10L
------------	------------------

Traseiros	16,9 x 24-10L
-----------	---------------

Custo Horário	R\$	0,00
Sistema hidráulico		
Pressão máxima	bar	205
Tipo e características		Sistema de centro aberto com bomba dupla de engrenagens
Vazão máxima	l/min	149
Custo Horário	R\$	0,00
Informações Complementares		
Cabine		Com certificação ROPS/FOPS e Ar-condicionado do tipo HVAC (aquecedor e ar-condicionado)
Código Fname		3296082
Dimensões (CxLxA) para transporte	mm	7.030x2.345x4.276
Freios		Discos de freio em banho de óleo de acionamento hidráulico, montados na extremidade do eixo
Marchas		4 à frente / 4 à ré
País de origem		Brasil
Peso operacional	kg	6.630 a 7.200
Preço de Referência	R\$	Sob consulta
Raio de giro	mm	2.510 - 5.200
Sistema de transmissão		Power Shuttle da marca Carraro com conversor de torque
Velocidade máxima em cada marcha	km/h	1º(5,5) 2º(8,8) 3º(19,4) e 4º(38,8) / 1º Ré (6,6) , 2º Ré(10,7) 3º Ré (23,4) e 4º Ré (46,8)

Custo Horário

R\$

0,00

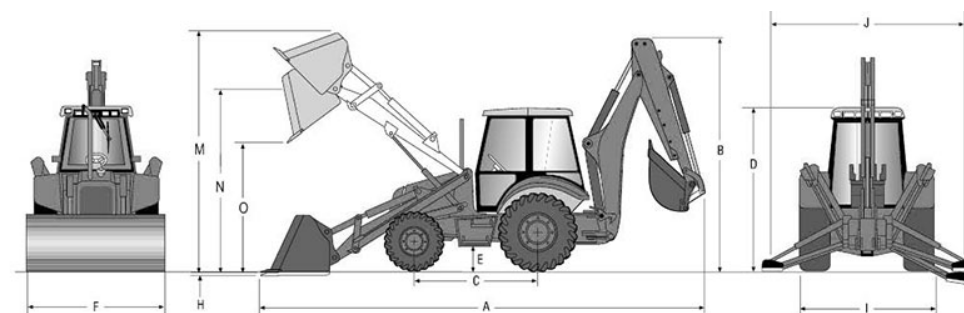

A	B	C	D	E	F	I	J	M	N	O
7010	3810	2175	2870	394	2250	2286	3230	4260	3458	2778