

# JOHN DEERE

Característica	U.M.	210G
<b>Carac.Principal</b>		
Peso operacional	kg	21.914
Custo Horário	R\$	0,00
<b>Motor</b>		
Modelo		John Deere PowerTech™ 6,8 L (EPA Tier 2 / MAR-1)
Norma de medição		Turboalimentada com intercooler ar-ar
Potência máxima	HP/rpm	159/2.000
Torque máximo	Nm/rpm	721/1.400
Custo Horário	R\$	0,00
<b>Dados operacionais</b>		
Alcance máximo na horizontal	mm	9.430
Altura máxima de carregamento	mm	6.830
Altura máxima de corte	mm	9.670
Característica		Norma para força de escavação: ISO - Máquina equipada com braço de 2,42 metros
Força de escavação da caçamba	kN	158
Força de escavação do braço	kN	140

Profundidade máxima de escavação	mm	6.180
----------------------------------	----	-------

Custo Horário	R\$	0,00
---------------	-----	------

---

**Caçamba (tipo uso geral)**

---

Capacidade coroada	m <sup>3</sup>	1,18
--------------------	----------------	------

Largura	mm	1.219
---------	----	-------

Custo Horário	R\$	0,00
---------------	-----	------

---

**Material rodante**

---

Largura das sapatas	mm	700
---------------------	----	-----

Pressão de contato no solo	kg/cm <sup>2</sup>	0,43
----------------------------	--------------------	------

Tração	kN	203
--------	----	-----

Custo Horário	R\$	0,00
---------------	-----	------

---

**Eletrônica embarcada**

---

Sistema de diagnose de falhas		Sim
-------------------------------	--	-----

Sistema de gerenciamento de operação/manutenção		Sim
---	--	-----

Sistema de transmissão de dados		Sim
---------------------------------	--	-----

Custo Horário	R\$	0,00
---------------	-----	------

---

**Circuito piloto**

---

Características		Não informado
-----------------	--	---------------

Pressão máxima	bar	39
----------------	-----	----

Tipo de bomba		Engrenagem única
---------------	--	------------------

Vazão máxima	l/min	30
--------------	-------	----

Custo Horário	R\$	0,00
---------------	-----	------

---

**Sistema hidráulico**

Pressão máxima	bar	380
----------------	-----	-----

Tipo e características		Duas bombas de pistões axiais com deslocamento variável
------------------------	--	---

Vazão máxima	l/min	424
--------------	-------	-----

Custo Horário	R\$	0,00
---------------	-----	------

---

**Informações Complementares**

Cabine		Cabine Fechada ROPS/FOPS com Ar Condicionado
--------	--	--

Código Finame		3168912
---------------	--	---------

Dimensões (CxLxA) para transporte	mm	9.750 x 2.990 x 3.180
-----------------------------------	----	-----------------------

País de origem		Brasil
----------------	--	--------

Preço de Referência	R\$	Não Informado
---------------------	-----	---------------

Torque de giro	kNm	68,90
----------------	-----	-------

Velocidade máxima de deslocamento	km/h	5,50
-----------------------------------	------	------

Custo Horário	R\$	0,00
---------------	-----	------

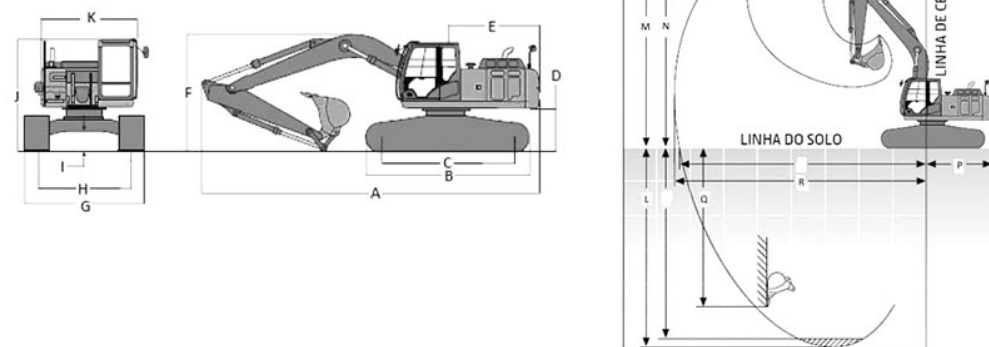

	A	B	C	D	E	F	G	H	I	J	K	L	M	N	O	P	Q	R
210G	9.750	4.170	3.350	1.030	2.890	3.180	2.820	2.220	450	2.950	2.710	6.180	6.670	6.830	3.280	2.890	5.300	9.430