

# VALTRA

Característica	U.M.	A 950
<b>Carac.Principal</b>		
Potência máxima	HP	96 (2.300)
Custo Horário	R\$	0,00
<b>Motor</b>		
Modelo		AGCO Power 420DS
Norma de medição		(*) ISO TR 14396
Torque máximo	Nm/rpm	340 / 1.400
Custo Horário	R\$	0,00
<b>Sistema De Transmissão</b>		
Marchas		8F + 4R (std) ou 12F + 8R (opcional) ou 16F + 8R (opcional) ou 12F + 12R (opcional)
Velocidades mínima/máxima	km/h	0,7/39,5
Custo Horário	R\$	0,00
<b>Sistema Hidráulico</b>		
Pressão máxima	bar	177
Tipo e características		Capacidade de levante máx. olhal 3860(kgf), 610 mm do olhal 3710(kgf)
Vazão máxima	l/min	40 / 58
Custo Horário	R\$	0,00
<b>Pneus</b>		
Dianteiros		14,9 - 24 R1
Traseiros		18,4 - 34 R1
Custo Horário	R\$	0,00
<b>Tomada de força</b>		
Potência máxima	HP/rpm	80 / 2.300
Tipo e acionamento		Independente, com acionamento hidráulico
Custo Horário	R\$	0,00
<b>Informações Complementares</b>		
Ar condicionado		Não informado
Cabine		Cabine fechada, com ar condicionado / Plataforma

Código Finame		Não informado
Dimensões (CxLxA) para transporte	mm	4.024 x 2.086 x 2.560
Direção		Hidrostática
Embreagem		Disco Duplo Independente Orgânico
Freios		Multidiscos em banho de óleo com acionamento hidráulico
País de origem		Não informado
Peso operacional	kg	Não informado
Pneus		Não informado
Preço de Referência	R\$	Não informado
Quantidade de discos		Não informado
Raio de giro	mm	4.800
Sistema de transmissão		Tipo de transmissão: Sincronizada
Custo Horário	R\$	0,00

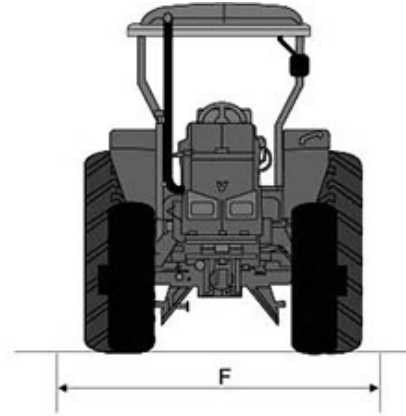

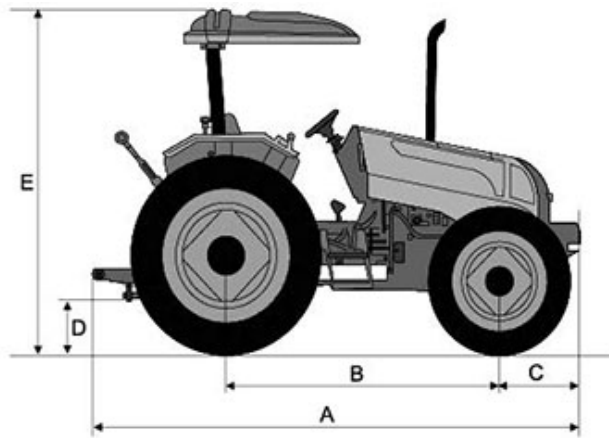

	A	B	C	D	E	F
A 850	4.020	2.277	730	390	2.575	2067
A 950	4.205	2.405	750	460	2.595	2197