

CASE

Característica	U.M.	821E
Carac.Principal		
Capacidade da caçamba	m ³	3,25
Motor		
Modelo		FPT / F4HE9684E*J109 com certificação Tier III
Norma de medição		SAE J1349, SAE J1995.
Potência máxima	HP/rpm	227 / 2.000
Torque máximo	Nm/rpm	1002 / 1.400
Carga estática de tombamento		
Posição articulada	kg	12.290
Posição reta	kg	14.237
Eletrônica embarcada		
Sistema de diagnose de falhas		Através do painel
Sistema de gerenciamento de operação/manutenção		Através do painel
Sistema de transmissão		Através do painel
Sistema de transmissão de dados		Telemetria (SiteWatch)
Pneus		
Dianteiros		23,5x25 16L L3
Traseiros		23,5x25 16L L3
Sistema Hidráulico		
Pressão máxima	bar	250
Tipo e características		Bomba de centro fechado com pressão e fluxo compensados
Vazão máxima	l/min	120
Informações Complementares		
Altura do pino da caçamba na posição de elevação máxima	mm	4.123
Altura livre do solo	mm	416
Altura máxima de descarga	mm	2.897
Altura total	mm	3.450
Articulação do chassi	Graus	40
Braço de levantamento		Zbar

Cabine		Cabine fechada ROPS/FOPS com ar condicionado
Código Finame		3295823
Dimensões (CxLxA) para transporte	mm	7.993 x 3.049 x 3.450
Força de desagregação	kN	145,04
Freios		Multidisco em banho de óleo
Marchas		4/3 (frente/ré)
País de origem		Brasil
Peso Operacional	kg	17.100
Preço de Referência	R\$	Não Informado
Profundidade de escavação	mm	75
Raio de giro	mm	6.032
Velocidades máximas em cada marcha	km/h	(1ª-Frente7,1 ;Ré 7,9/2ª-Frente12,6 ;Ré 13,8/3ª- Frente23,3 ;Ré 25,3/4ª - 37)

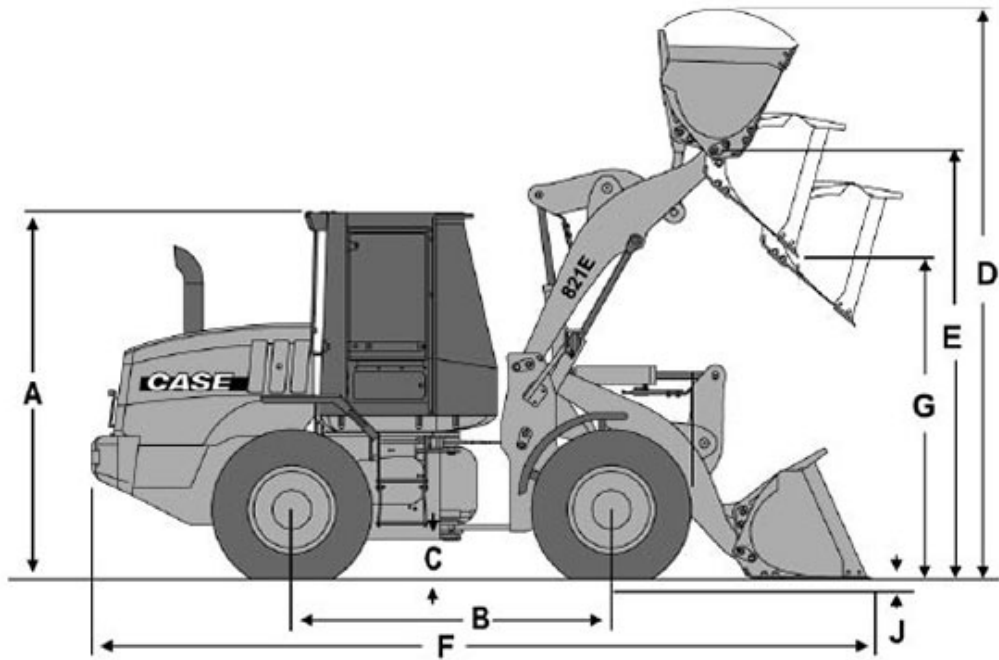



A	B	C	D	E	F	G	J
3.450	3.340	416	5.500	4.120	7.990	2.900	75