

# DYNAPAC

Característica	U.M.	Dynapac CA150 Std.
<b>Carac.Principal</b>		
Peso operacional	kg	7.000
Custo Horário	R\$	0,00
<b>Motor</b>		
Modelo		Cummins QSB 3.3, do tipo eletrônico (Tier II)
Norma de medição		Não informado
Potência máxima	HP/rpm	80/2.200
Torque máximo	Nm/rpm	Não informado
Custo Horário	R\$	0,00
<b>Sistema de vibração</b>		
Amplitude (máxima/mínima)	mm	1,7/0,8
Frequência (máxima/mínima)	Hz	43/31
Impacto dinâmico	kN	150/146
Custo Horário	R\$	0,00
<b>Informações sobre o cilindro</b>		
Largura de compactação	mm	1.676
Largura e diâmetro	mm	1.676/1.219
Oscilação	Graus	9
Tipo		Liso
Custo Horário	R\$	0,00
<b>Eletrônica embarcada</b>		
Sistema de diagnose de falhas		Sim
Sistema de gerenciamento da operação/manutenção		Não disponível
Sistema de transmissão de dados		Não disponível
Custo Horário	R\$	0,00
<b>Informações complementares</b>		
Articulação do chassi	Graus	38
Cabine		Fechada, com ar condicionado e proteção ROPS e FOPS como itnes opcionais
Código Finame		1990855

Dimensões (CxLxA) para transporte	mm	4.776 x 1.852 x 2.051
País de origem		Brasil
Peso estático linear	kg/cm	20,9
Peso para transporte	kg	6.800
Pneus traseiros		420-70B24 – 12 Lonas
Preço de Referência	R\$	Não informado
Raio de giro	mm	4.996
Rampa máxima	%	40
Sistema de transmissão		Tipo hidrostático
Velocidades de operação	km/h	0 – 7,5
Custo Horário	R\$	0,00

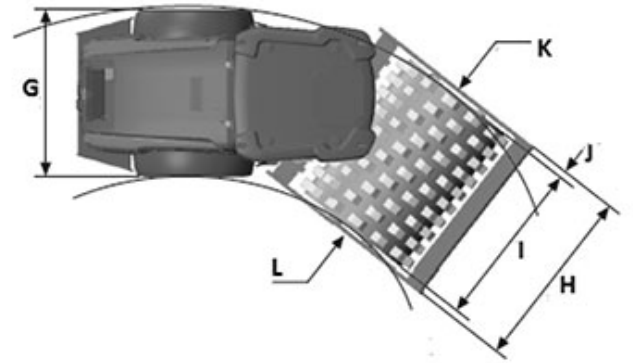

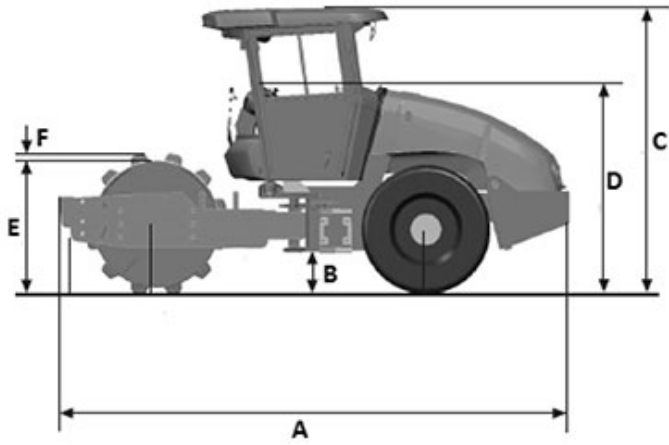

	A	B	C	D	E	F	G	H	I	J	K	L
CA150S	4.910	328	2.685	2.025	1.219	76	1.676	1.852	1.676	88	4.996	2.836