

BOMAG

Característica	U.M.	BW219pd-4
Carac.Principal		
Peso operacional	kg	19.540
Custo Horário	R\$	0,00
Motor		
Modelo		DEUTZ TCD 2012 L06, Eletrônico (Tier III)
Norma de medição		Não informado
Potência máxima	HP/rpm	201 / 2.200
Torque máximo	Nm/rpm	Não informado
Custo Horário	R\$	0,00
Sistema de vibração		
Amplitude (máxima/mínima)	mm	1,86 / 1
Frequência (máxima/mínima)	Hz	31 e 26
Impacto dinâmico	kN	314
Custo Horário	R\$	0,00
Informações sobre o cilindro		
Largura de compactação	mm	2.130
Largura e diâmetro	mm	2.130 / 1.500
Oscilação	Graus	12
Tipo		Patas
Custo Horário	R\$	0,00
Eletrônica embarcada		
Sistema de diagnose de falhas		Sim
Sistema de gerenciamento da operação/manutenção		Sim
Sistema de transmissão de dados		Sim
Custo Horário	R\$	0,00
Informações complementares		
Articulação do chassi	Graus	35 graus articulação e 12 graus oscilação.
Cabine		Capota com versão opcional com cabine fechada, ar condicionado e proteção ROPS/FOPS

Código Finame		Não aplicável
Dimensões (CxLxA) para transporte	mm	6.338 x 2.300 x 2.288
País de origem		Alemanha
Peso estático linear	kg/cm	Não informado
Peso para transporte	kg	19.390
Pneus traseiros		23.1 – 26/12PR
Preço de Referência	R\$	Não informado
Raio de giro	mm	3.890 (interno)
Rampa máxima	%	50
Sistema de transmissão		Tipo hidrostático.
Velocidades de operação	km/h	0 – 11
Custo Horário	R\$	0,00

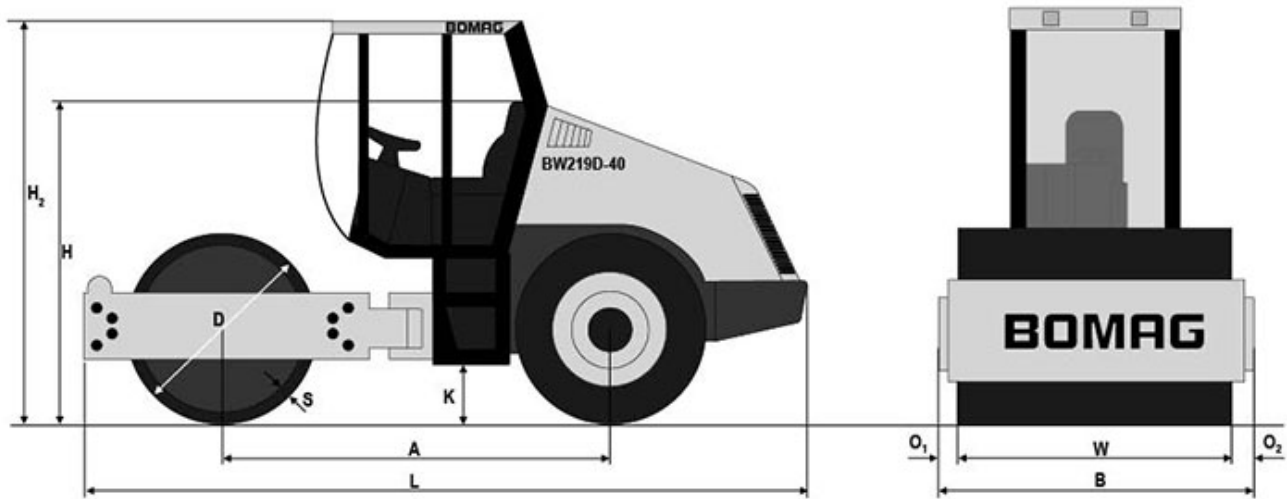



A	B	D	H	H2	K	L	O1	O2	W
3255	2300	1500	2288	3022	450	6338	85	85	2130