

# SCHWING

Característica	U.M.	S 20 GB
<b>Carac.Principal</b>		
Vazão máxima	m³/h	90
<b>Dados operacionais</b>		
Altura máxima de lançamento	m	19,5
Pressão máxima de bombeamento	bar	60
Sistema de acionamento		PTO
Tipo de válvula		Rock
<b>Dados dos Cilindros</b>		
Ciclos por minuto		30
Curso (padrão)	mm	1.600
Diâmetro (padrão)	mm	200
Quantidade		2
<b>Motor</b>		
Marca		Não disponível
Modelo		Não disponível
Norma de medição		Requerida para o caminhão
Potência	HP/rpm	180
<b>Tremonha</b>		
Altura para descarga das betoneiras	mm	1.320
Capacidade	m³	Não informado
Diâmetro de saída	mm	125
<b>Pesos e dimensões</b>		
Altura	mm	3.570
Característica.		Sem caminhão
Comprimento	mm	8.410
Largura	mm	2.530
Peso operacional	kg	9.800
<b>Informações Complementares</b>		
Código Finame		Não informado

País de origem

Brasil

Preço de Referência

R\$

Não informado

Veículo portador

4x2



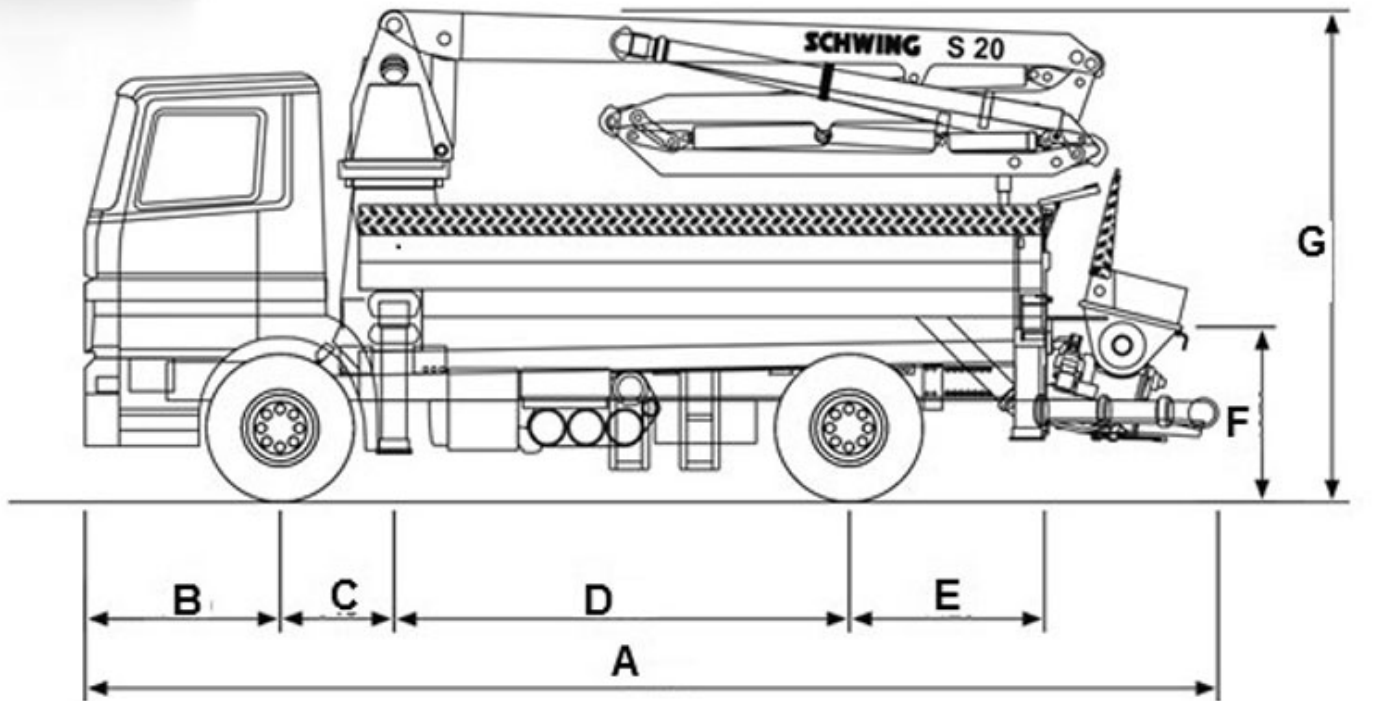

A	B	C	D	E	F	G
8.410	1.440	840	3.360	1.420	1.320	3.570