

SCANIA

Característica	U.M.	P250 CB8X4
Carac.Principal		
Peso bruto total (PBT)	kg	36.000
Custo Horário	R\$	0,00
Tara por Eixo		
Eixo dianteiro	kg	6.898
Eixo traseiro	kg	3.019
Total	kg	9.917
Custo Horário	R\$	0,00
Motor		
Modelo		DC09 109 250 hp
Norma de medição		Motor a diesel de 5 cilindros em linha com injeção direta de combustível em conformidade com níveis de emissões do Proconve fase P7. Equipado com o sistema de injeção PDE com unidades injetoras, cabeçotes individuais, 4 válvulas por cilindro, turbocompressor, intercooler e sistema SCR
Potência máxima	HP/rpm	250/1.800
Torque máximo	Nm/rpm	1.150/1.000 a 1.300
Custo Horário	R\$	0,00
Sistema de suspensão		
Dianteiro		Molas parabólicas 3x29
Traseiro		Molas parabólicas 4x41 ou molas trapezoidais 10x20/90
Custo Horário	R\$	0,00
Informações Complementares		
2° Eixo direcional		original de fábrica
Altura livre do solo	mm	705
Cabine		CP14
Código Finame		2933701
Dimensões (CxLxA)	mm	8.280 x 2.600 x 3.011
Embreagem		Sem pedal de embreagem
Freio de estacionamento		Spring Brake

Freio motor		Manual e automático
Marchas		14 marchas (2 superlenta)
País de origem		Brasil
Pneus		11.00 R22
Preço de Referência	R\$	Não informado
Raio de giro	mm	9.521
Redução nos cubos de roda		4,88:1
Retardador hidráulico		Retarder R4100
Sistema de direção		Hidráulica
Sistema de transmissão		GRS905
Velocidade máxima	km/h	Não disponível
Custo Horário	R\$	0,00

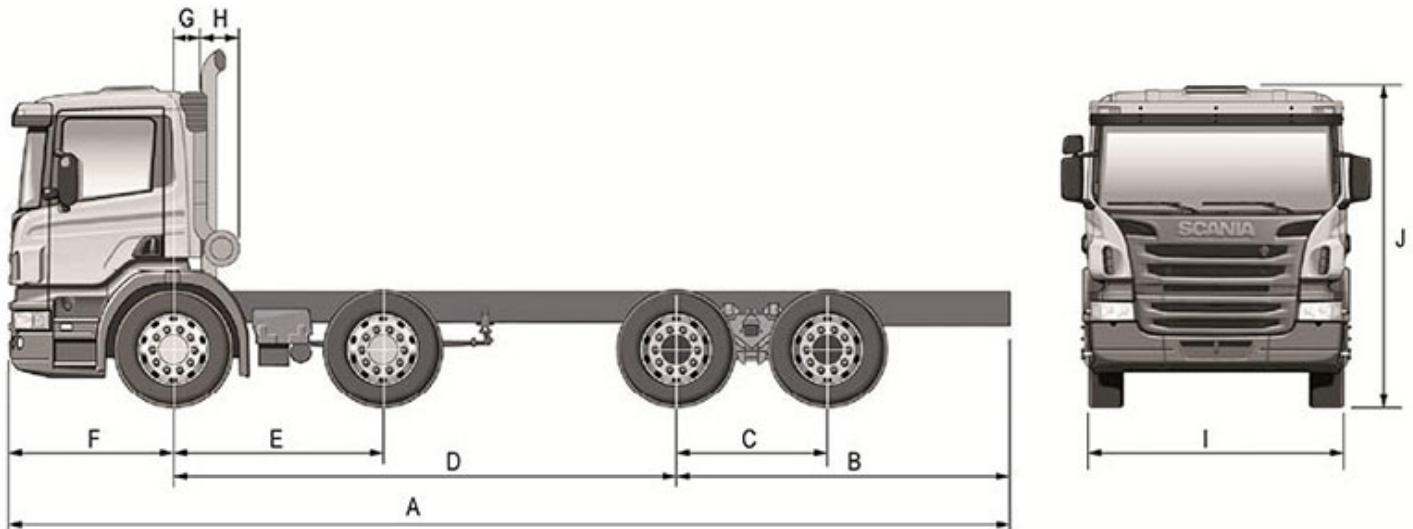



A	B	C	D	E	F	G	H	I	J
8.111	2.300	1.350	4.300	1.940	1.511	255	550	2.500	2.954