

LIEBHERR

Característica	U.M.	LTM 1050-3.1
Carac.Principal		
Capacidade máxima de içamento	t	50
Lança telescópica		
Comprimento total	m	38
Comprimento totalmente recolhida	m	11,4
Quantidade de segmentos		1 segmento de base e 3 seções
Seção transversal (tipo)		Ovalóide
Jib		
Comprimento total	m	16
Comprimentos de montagem	m	Não informado
Quantidade de seções		Não informado
Tipo (caixa, treliça)		Caixa e Treliza
Guincho principal		
Capacidade com cabo simples	kg	4.588
Capacidade do guincho principal	kg	Não informado
Características do cabo		Não informado
Comprimento total de cabo	m	180
Velocidade de descida da carga	m/s	Não informado
Velocidade de elevação com cabo simples	m/s	Não informado
Velocidade de elevação da carga	m/s	Não informado
Guincho auxiliar		
Capacidade total do guincho auxiliar	kg	Não informado
Características do cabo		Não informado
Comprimento total do cabo	m	180
Velocidade de descida da carga	m/s	Não informado
Velocidade de elevação da carga	m/s	Não informado
informações complementares		
Altura máxima de elevação	m	54
Área de patolamento (c x l)	m	7.151 x 6.400

Carga com a lança totalmente estendida	kg	Não informado
Código Finame		Não aplicável
Código NCM		8705.10.90
Modelo		Não informado
País de origem		Alemanha
Preço de Referência	R\$	Não informado
Raio com a carga máxima	m	3
Raio máximo de trabalho	m	44
Dimensões para locomoção		
Altura	m	3,83
Comprimento total	m	11,61
Largura	m	2,55
Peso em ordem de marcha	kg	36.000
Motor		
Marca e modelo		Liebherr
Potência máxima/ rotação (indicar norma)	HP	367
Torque máximo/ rotação (indicar norma)	Nm/rp	1.720
Transmissão		
Quantidade de eixos com e sem tração		6 x 4 x 6
Quantidade de marchas		12 à frente e 2 à ré
Rampa máxima		61.7
Redução nos cubos? (s/n)		Sim
Velocidade máxima de translação	km/h	80
Pneus		
Medida		445/95 R25 (16.00 R25)
Quantidade		6
Freio		
Tipo		A disco, pneumático, servo-assistido de 2 circuitos com ALS/ASR
Sistemas de segurança (s/n)		
Limitador de descida (cabo no tambor)		Sim
Limitador de momento		Sim

Limitador de subida do moitão

Sim

Ar condicionado (s/n)

na cabina do guindaste

Sim (opcional)

na cabina do veiculo

Sim (opcional)



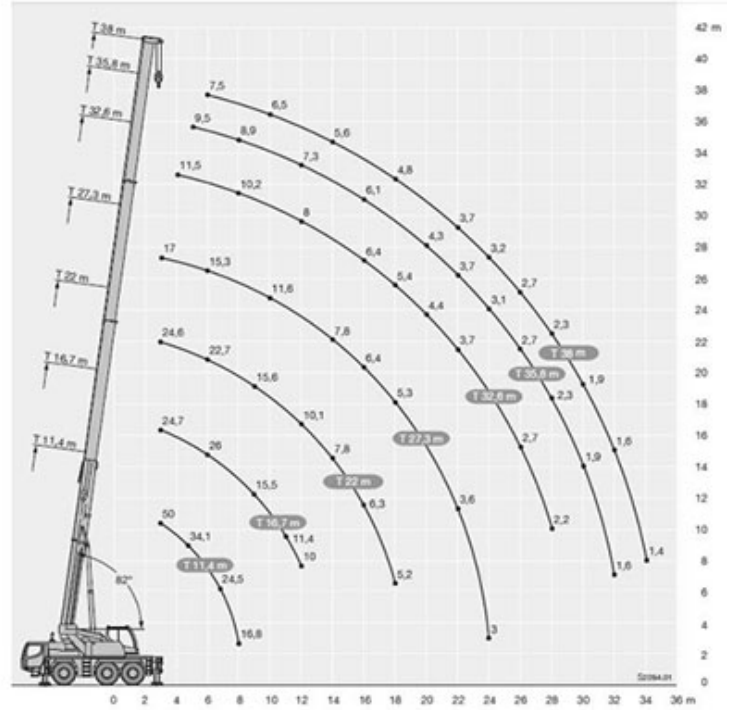
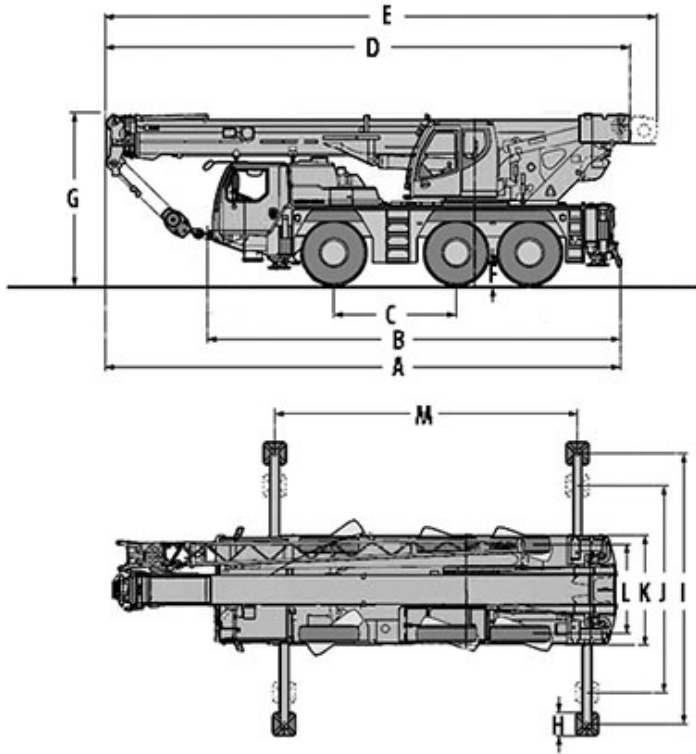

A	B	C	D	E	F	G	H	I	J	K	L	M
11.613	9.255	2.750	11.830	12.391	425	3.835	500	6.400	4.500	2.690	2.163	7.151