

LIEBHERR

Característica	U.M.	LTM 1130-5.1
Carac.Principal		
Capacidade máxima de içamento	t	130
Lança telescópica		
Comprimento total	m	60
Comprimento totalmente recolhida	m	12,7
Quantidade de segmentos		1 segmento base e 5 seções
Seção transversal (tipo)		Ovalóide
Jib		
Comprimento total	m	33
Comprimentos de montagem	m	Não informado
Quantidade de seções		Não informado
Tipo (caixa, treliça)		Caixa e Treliza
Guincho principal		
Capacidade com cabo simples	kg	8.974
Capacidade do guincho principal	kg	Não informado
Características do cabo		Não informado
Comprimento total de cabo	m	250
Velocidade de descida da carga	m/s	Não informado
Velocidade de elevação com cabo simples	m/s	Não informado
Velocidade de elevação da carga	m/s	Não informado
Guincho auxiliar		
Capacidade total do guincho auxiliar	kg	Não informado
Características do cabo		Não informado
Comprimento total do cabo	m	250
Velocidade de descida da carga	m/s	Não informado
Velocidade de elevação da carga	m/s	Não informado
informações complementares		
Altura máxima de elevação	m	91
Área de patolamento (c x l)	m	8.070 x 7.500

Carga com a lança totalmente estendida	kg	Não informado
Código Finame		Não aplicável
Código NCM		8705.10.10
Modelo		Não informado
País de origem		Alemanha
Preço de Referência	R\$	Não informado
Raio com a carga máxima	m	3
Raio máximo de trabalho	m	72
Dimensões para locomoção		
Altura	m	4
Comprimento total	m	14,42
Largura	m	2,75
Peso em ordem de marcha	kg	60.000
Motor		
Marca e modelo		Liebherr D 846 A7
Potência máxima/ rotação (indicar norma)	HP	503
Torque máximo/ rotação (indicar norma)	Nm/rp	2.355
Transmissão		
Quantidade de eixos com e sem tração		10 x 6 x 10
Quantidade de marchas		12 à frente e 2 à ré
Rampa máxima		55
Redução nos cubos? (s/n)		Sim
Velocidade máxima de translação	km/h	80
Pneus		
Medida		16.00 R 25
Quantidade		10
Freio		
Tipo		Pneumático, servo-assistido de 2 circuitos com freio à disco
Sistemas de segurança (s/n)		
Limitador de descida (cabo no tambor)		Sim
Limitador de momento		Sim

Limitador de subida do moitão

Sim

Ar condicionado (s/n)

na cabina do guindaste

Sim (opcional)

na cabina do veiculo

Sim (opcional)



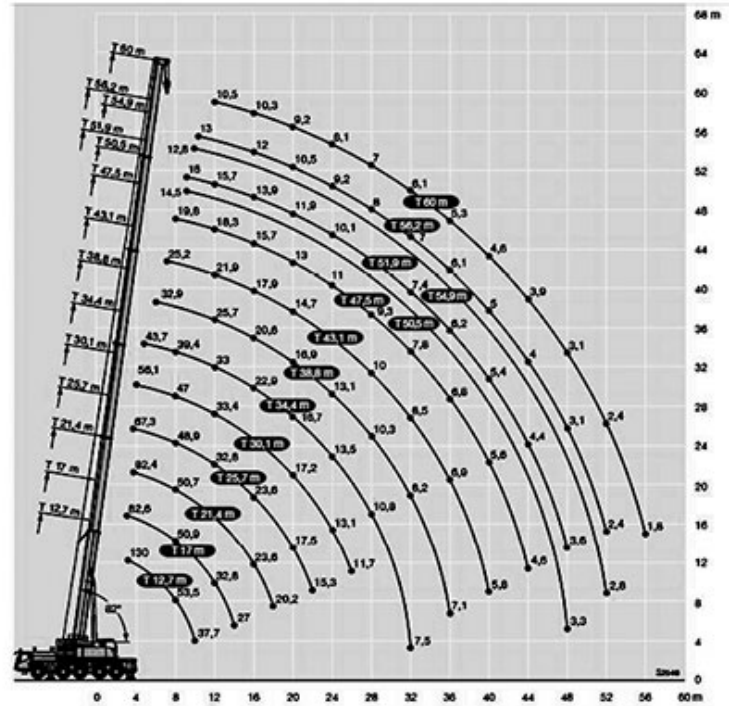
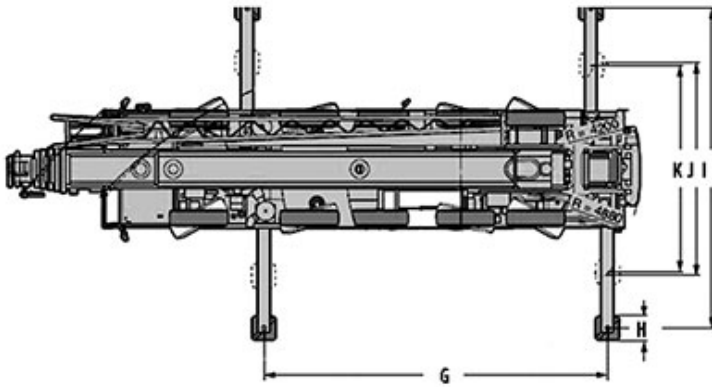
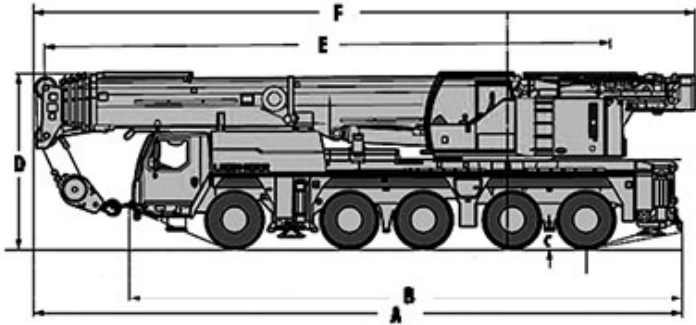

A	B	C	D	E	F	G	H	I	J	K
14.500	12.345	380	3.950	12.650	14.805	8.070	550	7.500	4.980	4.950